

Sami[®]

WEARABLE

Manual do usuário

WS-2385

PT



Obrigado por adquirir o wearable **Sami** WS-2385. Leia as instruções cuidadosamente para obter os melhores resultados e guarde-as para referência futura. **Sami** desenvolve dispositivos vestíveis desde 2015 e utilizamos os melhores componentes possíveis para o produto.

CONTEÚDO

Usável, cabo de carregamento magnético USB, manual de instruções.

① Instruções de operação por toque e teclas

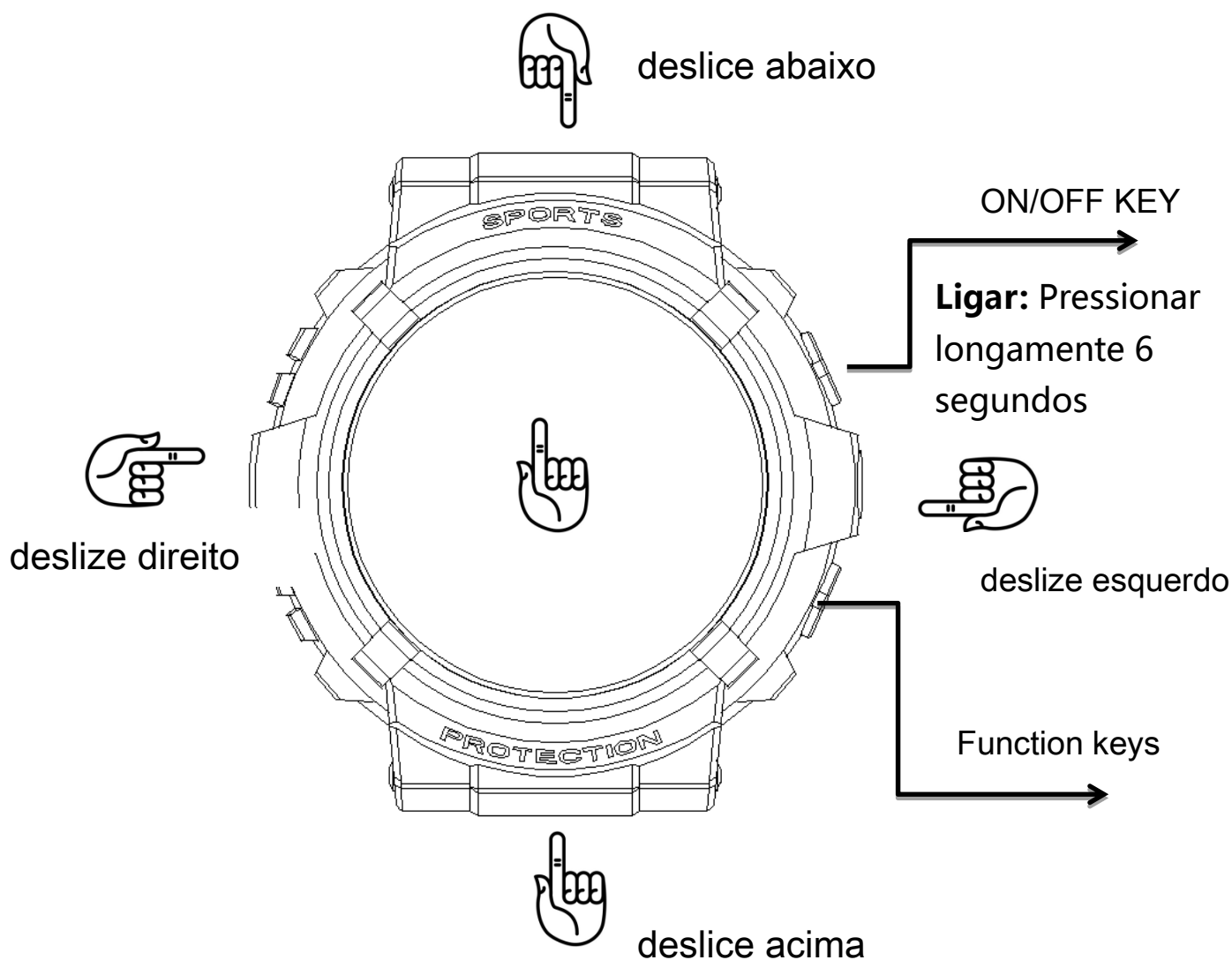

Tocar Instruções de operação	Deslize para baixo	Interface de controle	Deslizamento direito	Barra lateral rápida
	Acima deslizar	Notificação por SMS	Deslizamento esquerdo	Atalhos _
	Pressione longamente na tela	Troca de discagem		

② Assista ao carregamento

Conecte o dispositivo a um computador ou laptop com o cabo magnético USB para carregar. Coloque o cabo de carregamento magnético em contato com os pontos de carregamento posicionados na parte traseira do seu dispositivo. Use apenas o cabo USB incluído com o wearable. Se você usar um adaptador de energia para carregar, a saída do adaptador de energia deverá ser de 5 V, 1A.

Carregando

horário: 1h30 - 2 horas. Carregue o dispositivo totalmente antes de usá-lo. Tome cuidado com o lado magnético do cabo, se você conectar à CA e entrar em contato com uma superfície metálica, poderá danificar o cabo de carregamento.

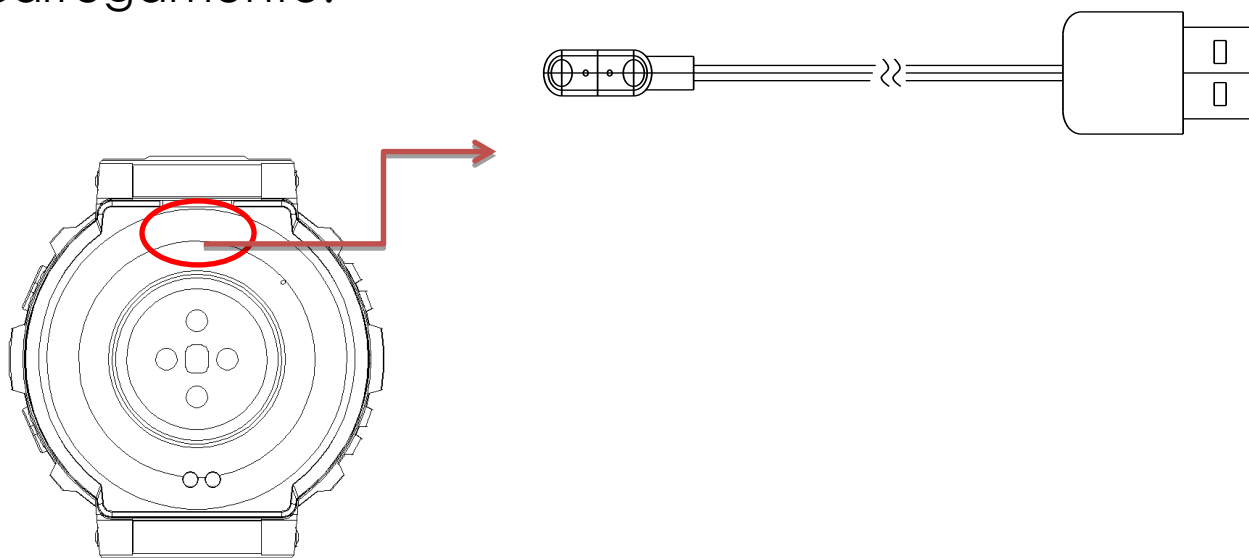

COMO LIGAR/DESLIGAR?

- 1) Para ligar a banda inteligente, pressione longamente o botão Ligar/Desligar por alguns segundos para ligá-la.
- 2) Para desligar a banda inteligente, pressione longamente o botão Ligar/Desligar por alguns segundos até que o ícone Desligar seja exibido e selecione "Sim" para desligá-la; ou na tela inicial da sua smart band, toque e deslize de cima para baixo para entrar no menu de atalho; toque no ícone de configurações e role para baixo para encontrar o ícone de desligamento, toque nele e selecione "Sim" para desligá-lo

COMO CONTROLAR?

- 1) Na tela de exibição (tela sensível ao toque), toque rapidamente na tela sensível ao toque para selecionar; toque e deslize para a esquerda/direita/para cima/para baixo para alternar entre as diferentes páginas do menu.
- 2) Pressione rapidamente o botão Ligar/Desligar para retornar. Pressione longamente o botão liga/desliga para ligar/desligar.

CARACTERÍSTICAS DO PRODUTO

BLUETOOTH (V BLE 5.0) TELA DE TOQUE AMOLED. Tela IPS de toque total de 1,27"

MOTOR VIBRANTE CONSTRUÍDO

CONSTRUIR SENSOR DE FREQUÊNCIA CARDÍACA

CONSTRUIR SENSOR DE GRAVIDADE

CONTROLE DE GESTO PARA ILUMINAR A TELA (Visualização Rápida)

À PROVA DE ÁGUA 3 ATM

③ Conecte o relógio

- Para Android

1) Como obter o APK de conexão BT (**DA FIT**)

Procure o **APP DA FIT** na Play Store; baixe-o e instale-o no seu smartphone Android, ou acesse nosso **site www.sami.es** e baixe o aplicativo.

2) Instalação do APK **DA FIT** .

Ao instalar o aplicativo **DA FIT** em seu Android, você deve permitir todas as permissões do aplicativo, permitir a execução automática deste aplicativo **DA FIT** .

Na primeira vez que você executar este **DA FIT** , ele solicitará que você ative as notificações, toque em OK e toque em **DA FIT** e confirme OK. Você deve tocar em

OK/Permitir/Emparelhar/Sim/Confirmar para qualquer solicitação pop-up. No gerenciamento de permissões do Android, conceda todas as permissões de aplicativos.

3) Como fazer o par wearable com seu smartphone Android

*Primeiro, ligue o Bluetooth do seu telefone.

*Em segundo lugar, execute o aplicativo **DA FIT** no seu telefone, na página inicial do **DA FIT** , selecione “**ADICIONAR UM DISPOSITIVO** ”, o APP irá procurar por novos dispositivos Bluetooth, quando o dispositivo Bluetooth disponível for exibido, selecione **WS- 2385** (o nome BT deste dispositivo) para emparelhá-lo. O emparelhamento será concluído em alguns segundos. Ao emparelhar pela primeira vez, o aplicativo **DA FIT** solicitará que você preencha algumas informações pessoais como sexo/idade/altura/peso. Quando terminar, selecione OK/Confirmar/Permitir para qualquer solicitação pop-up.

* Agora você pode começar a usar as funções desejadas da banda inteligente.

Importante : Para habilitar todas as notificações de diferentes softwares como WhatsApp, Facebook, Skype, Twitter, pode ser necessário ativar as notificações no APP manualmente.

Na página inicial **do DA FIT** , selecione o ícone Configurações (ícone do meio situado na parte inferior da interface),

→selecione notificações →e ative todas as notificações do APP que deseja ativar.

- Para iPhone

1) Como obter o APP BT Connection? (**DA FIT**)

No iPhone, acesse a APP Store, pesquise **DA FIT** e instale o aplicativo.

2) Como fazer o par wearable com seu iPhone

*Primeiro, ligue o Bluetooth do iPhone

* Execute o aplicativo **DA FIT** no iPhone, na página inicial do **DA FIT** , toque em “**ADICIONAR UM DISPOSITIVO**” , o APP irá procurar por novos dispositivos Bluetooth, quando o dispositivo Bluetooth disponível for exibido, toque em **WS-2385** (o Nome BT deste dispositivo) para emparelhá-lo. O emparelhamento será concluído em alguns segundos. Ao emparelhar pela primeira vez, o aplicativo **DA FIT** solicitará que você preencha algumas informações pessoais como sexo/idade/altura/peso. Quando terminar, selecione OK/Confirmar/Permitir para qualquer solicitação pop-up.

*Agora você pode começar a usar as funções desejadas da banda inteligente.

Importante : Para habilitar todas as notificações de diferentes softwares como WhatsApp, Facebook, Skype, Twitter, pode ser necessário ativar as notificações no APP manualmente. Na página inicial **do DA FIT** , selecione o ícone Configurações (ícone do meio situado na parte inferior da interface),
→selecione notificações →e ative todas as notificações do APP que deseja ativar.

No seu telefone você deve permitir que a janela pop up do **DAFIT** acesse sua localização. Isso é importante para a reconexão entre o wearable e o telefone.

④ Introdução à função



Modo de discagem

Pressione e segure por três segundos na interface de discagem no centro da tela para alternar entre diferentes mostradores



Estilo da IU

8 estilos de UI diferentes para facilitar a troca



Centro de Controle

Puxe para baixo na parte superior da tela para visualizar e operar rapidamente as configurações básicas do sistema



Envio de informações

Após a conexão Bluetooth ao aplicativo móvel, você receberá as notificações push.



Uma atividade

Deslize a tela para a esquerda para entrar na interface de status do exercício, onde você pode visualizar os passos atuais, distância e status de calorias. Com base nas etapas de caminhada atuais, você pode sincronizar com o aplicativo para visualizar dados de movimento

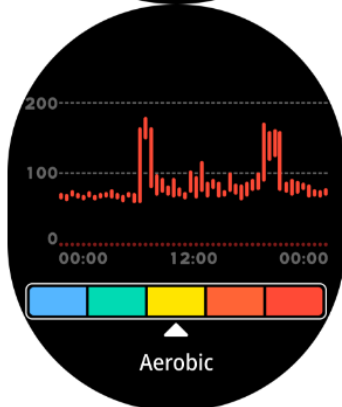
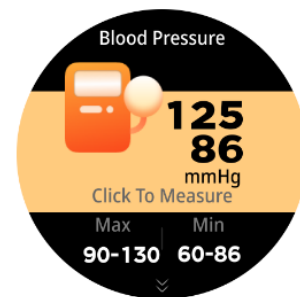
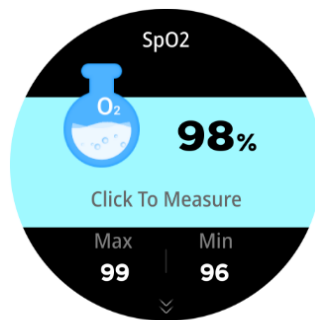
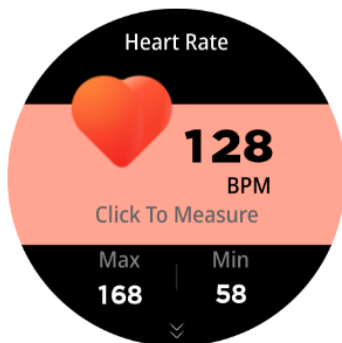

Frequência cardíaca _

Sangue Oxigênio

Pressão Sanguínea

● Frequência cardíaca :

Coloque o relógio próximo ao pulso, com a melhor posição de uso acima

o osso do pulso e o braço. Clique pacientemente para esperar de 30 a 60 segundos para medir o valor da frequência cardíaca em tempo real. O valor normal é 50-100

batimentos por minuto e você também pode visualizar o registro da frequência cardíaca deslizando para cima

● Oxigênio no sangue :

Coloque o relógio próximo ao pulso, com a melhor posição de uso acima do osso do pulso e do braço. Clique pacientemente para aguardar 30-60 segundos para medir o valor do oxigênio cardíaco em tempo real. A faixa normal geralmente fica entre 95% e 100%, e você também pode visualizar o registro de oxigênio no sangue deslizando para cima

● Pressão arterial :

Coloque o relógio próximo ao pulso, com a melhor posição de uso acima do osso do pulso e do braço. Clique pacientemente para aguardar 30-60 segundos para medir os valores da pressão arterial em tempo real. Pressão arterial diastólica em adultos: 60-80 (mmHg), pressão arterial sistólica em adultos: 100-120 (mmHg) e deslize para cima para visualizar os registros de pressão arterial

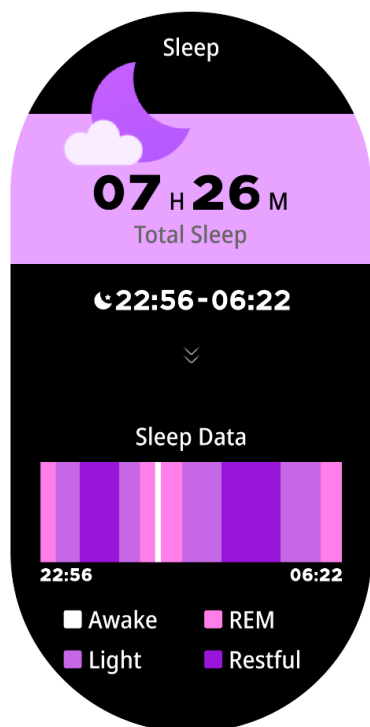

Dormir

Deslize a tela para a esquerda para entrar na interface de status de sono, ativar a função de monitoramento do sono e detectar a qualidade do sono durante o sono. Você pode visualizar dados como duração do sono, sono profundo e sono leve



Clima

Uma vez conectado o aplicativo você terá todas as informações exibidas nesta interface.

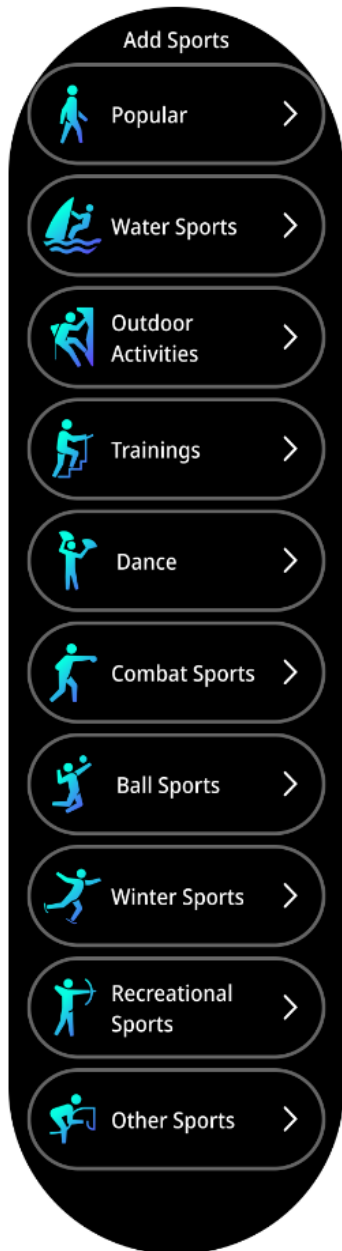

Movimento

Pressione a tecla de função inferior direita para entrar rapidamente modo esportivo

****** ESTE NÃO É UM INSTRUMENTO MÉDICO, ENTÃO OS VALORES SÃO APROXIMADOS**

LIMPEZA:

Para evitar qualquer dano no revestimento ou impressão do seu wearable, não utilize nenhum produto químico para limpeza, como álcool 96°. Recomendamos que você use um pano levemente úmido.

ESPECIFICAÇÕES TÉCNICAS:

Tela de exibição: tela IPS de 1,27"

Resolução da tela: 360 x 360 pixels.

Memória Interna: 128MB ROM

Sistema: Núcleo

CPU: JL 7013A6

Porta de E/S de carga: cabo de carregamento magnético USB

Bateria: Construída em polímero de lítio 300 mAh

Tempo de espera: 7-12 DIAS

Tempo de trabalho: 4-8 DIAS

Sensor G: DA267-LGA12

Sensor de saúde : HRS3605

Bluetooth: BLE v5.0

Classificação de resistência à água: 3ATM este dispositivo resiste a 30 metros à prova d'água (3ATM). Não é válido para banho de água quente devido ao vapor.

Peso: 41g

Declaração de conformidade

Por meio deste nós,

Nome do fabricante: SANTOSHI SL
Endereço: CALLE FELIPE ASENJO N.56
CEP da cidade: 28947 - FUENLABRADA (MADRID)
País: SPAIN

declaramos que esta DoC é emitida sob nossa exclusiva responsabilidade e que este produto:

Descrição do produto: Banda inteligente
Designação(ões) de tipo: WS-2385
Marca comercial: SAMI WEARABLE

está em conformidade com a legislação de harmonização relevante da União:

DIRETIVA EMC 2014/30/EU
DIRETIVA LVD 2014/35/UE

Padrão CE (RED): DIRETIVA 2014/53/EU

Padrão RoHS: 2011/65/EU: (RoHS) Restrição de Substâncias Perigosas.

com referência aos seguintes padrões aplicados:

EN 60950-1: 2006+A11:2009+A1:2010+A12:2011+A2:2013

EN 62479:2010

EN 301 489-1 V2.1.1 (2017-02)

EN 301 489-17 V3.1.1 (2017-02)

EN 300 328 V2.1.1 (2016-11)



Assinatura

Nome completo: VISHAL MIRPURI

Cargo: ADMINISTRADOR

Data: 12/01/2023